

## Specifiche tecniche

PWS36620241015

Pavone PQMI è una **piattaforma elettronica di pesatura monoblocco a 4 celle in acciaio inossidabile** che sostiene l'oggetto da pesare e trasmette il suo carico alle celle sottostanti, le quali lo misurano sincronicamente per restituirne il valore preciso. La piattaforma di pesatura monoblocco Pavone PQMI funziona come un'enorme bilancia precisa e robusta ed è la soluzione di pesatura ideale per gli ambienti di lavoro particolarmente aggressivi, l'industria alimentare e quella farmaceutica.

|                               |                |
|-------------------------------|----------------|
| <b>Portata nominale (PN):</b> | 300 ÷ 3.000 kg |
|-------------------------------|----------------|

|                          |           |
|--------------------------|-----------|
| <b>Errore combinato:</b> | 0.04 % SN |
|--------------------------|-----------|

|                                   |          |
|-----------------------------------|----------|
| <b>Sovraccarico di sicurezza:</b> | 150 % PN |
|-----------------------------------|----------|

|                                   |            |
|-----------------------------------|------------|
| <b>Alimentazione trasduttori:</b> | 3 ÷ 15 Vcc |
|-----------------------------------|------------|

|                                 |        |
|---------------------------------|--------|
| <b>Sensibilità nominale SN:</b> | 3 mV/V |
|---------------------------------|--------|

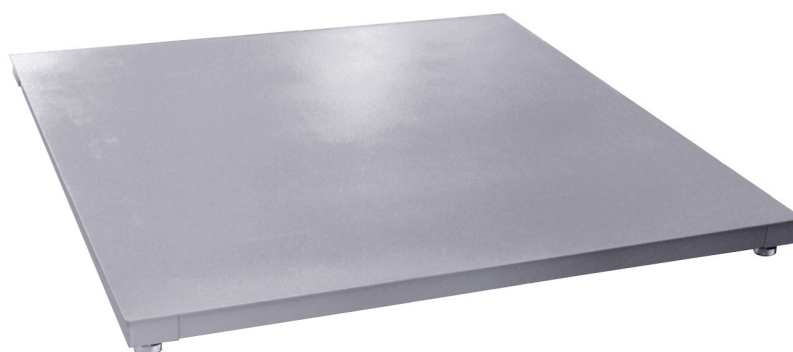

Tutti i dati indicati possono essere soggetti a variazione senza preavviso.  
Tutte le misure indicate sono espresse in millimetri (mm).

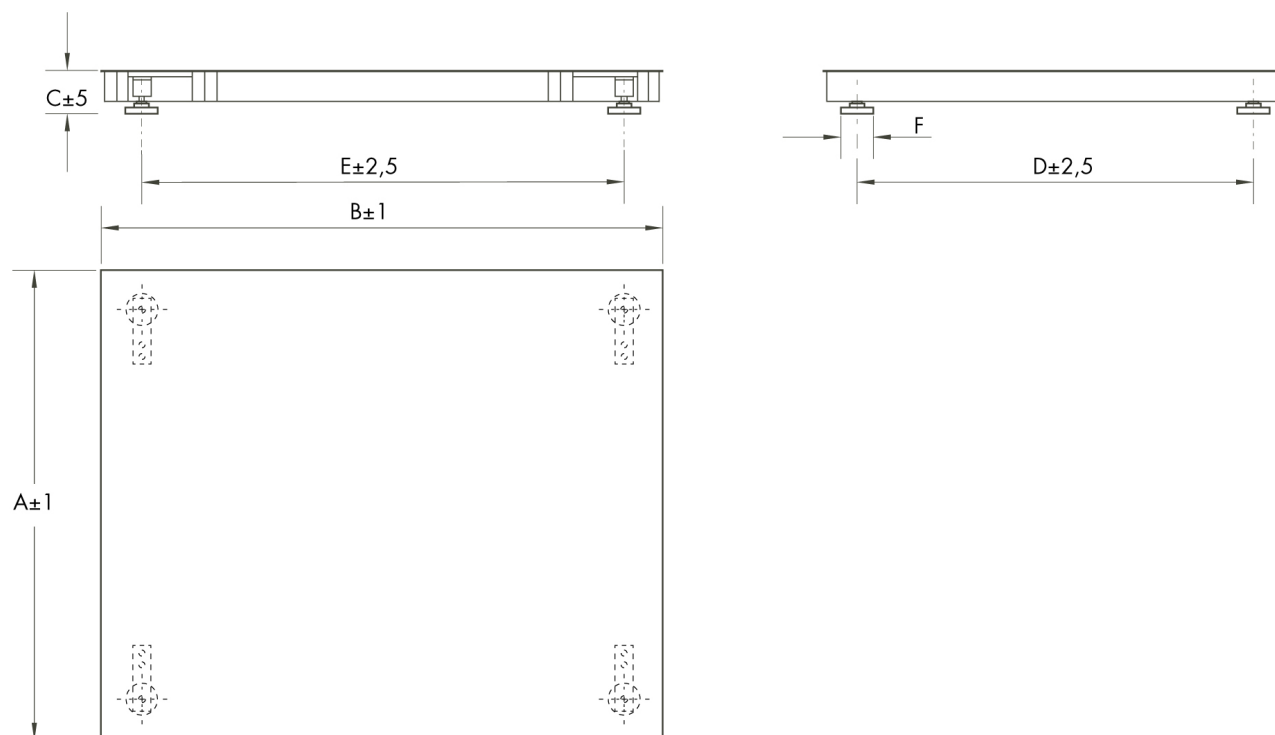

| TYPE | CAPACITY | A    | B    | C   | D    | E    | F  |
|------|----------|------|------|-----|------|------|----|
| PQM0 | 300-600  | 800  | 800  | 100 | 690  | 690  | 60 |
| PQM1 | 300-1500 | 1000 | 1000 | 100 | 890  | 890  | 60 |
| PQM2 | 300-3000 | 1000 | 1250 | 100 | 890  | 1140 | 60 |
| PQM3 | 300-3000 | 1250 | 1250 | 100 | 1140 | 1140 | 60 |
| PQM4 | 600-3000 | 1250 | 1500 | 100 | 1140 | 1390 | 60 |
| PQM5 | 600-3000 | 1500 | 1500 | 100 | 1390 | 1390 | 60 |
| PQM6 | 600-3000 | 1500 | 2000 | 100 | 1390 | 1890 | 60 |

Tutti i dati indicati possono essere soggetti a variazione senza preavviso.  
Tutte le misure indicate sono espresse in millimetri (mm).