

सामान्य सूचनाएं

PWS17620241010

बढ़ते सहायक लोड पैर, स्टील और रबर में बनाया गया है, लोड सेल के लिए एक पैर है।

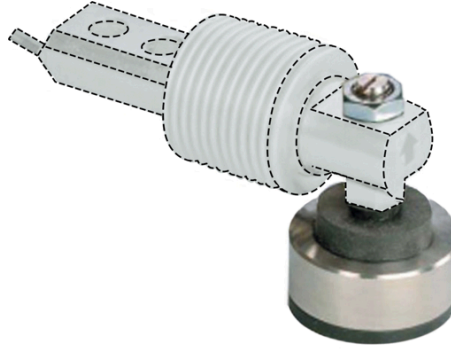

सुझाए गए संबंधित उत्पाद

एक उच्च प्रदर्शन वजन प्रणाली सटीक, पूरी तरह से कैलब्रिरेटेड और बनाए रखा जाना चाहिए। सेल प्रदर्शन में सुधार और इसके संचालन का अनुकूलन करने के लिए आप निम्न उत्पादों की आवश्यकता हो सकती:

बढ़ते कटि MKX ®

बढ़ते कटि MH MOUNTING KIT

सभी डेटा सूचना के बिना परिवर्तन के अधीन हैं।
सभी मापन में मिलीमीटर (मिमी) कर रहे हैं।

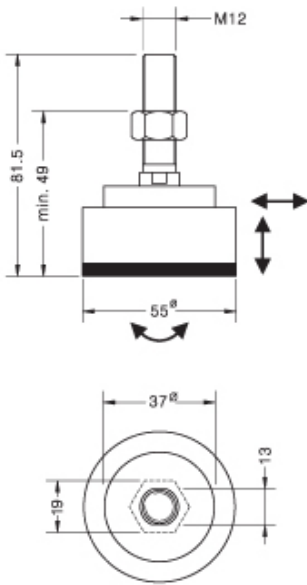

Dimensions in mm.

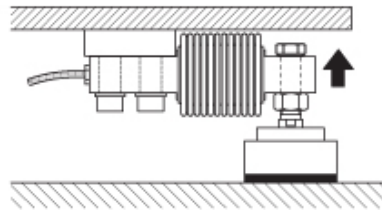

सभी डेटा सूचना के बिना परिवर्तन के अधीन हैं।
 सभी मापन में मिलीमीटर (मिमी) कर रहे हैं।