

## तकनीकी नरिदेश

PWS10920240722

CGS4-एस जंक्शन बॉक्स संचार वभिन्न लोड कोशिकाओं में डाल करने में सक्षम है। माप और यह सुनिश्चित करता वजन मूल्यों सही और सटीक सकिरनाइज़ करें। CGS4-एस उत्पाद व्यक्तिगत कोशिकाओं के संकेतों एकत्र करता है और उन्हें एक ही संकेत में तबदील हो।

परिचालन तापमान:	-10 ÷ +50 °C
भंडारण तापमान:	-20 ÷ +70 °C
कट आउट:	108 x 45 mm (L x H)
आयाम:	125 x 79 x 40 mm (L x H x D)

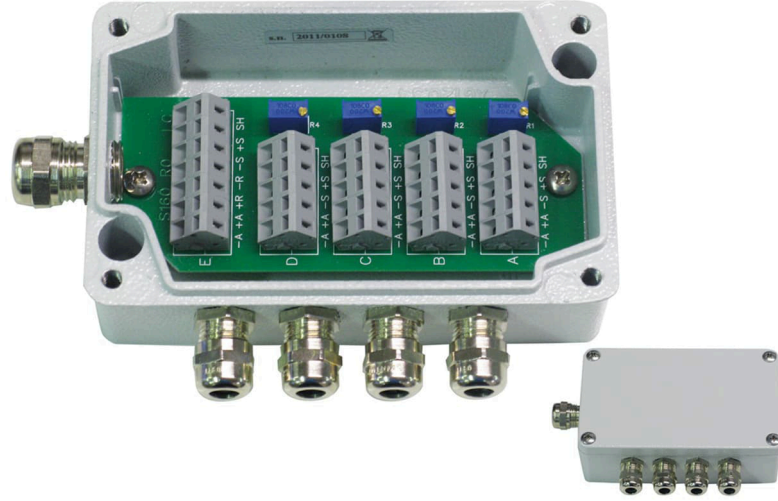

सभी डेटा सूचना के बिना परिवर्तन के अधीन हैं।  
सभी मापन में मिलीमीटर (मिमी) कर रहे हैं।

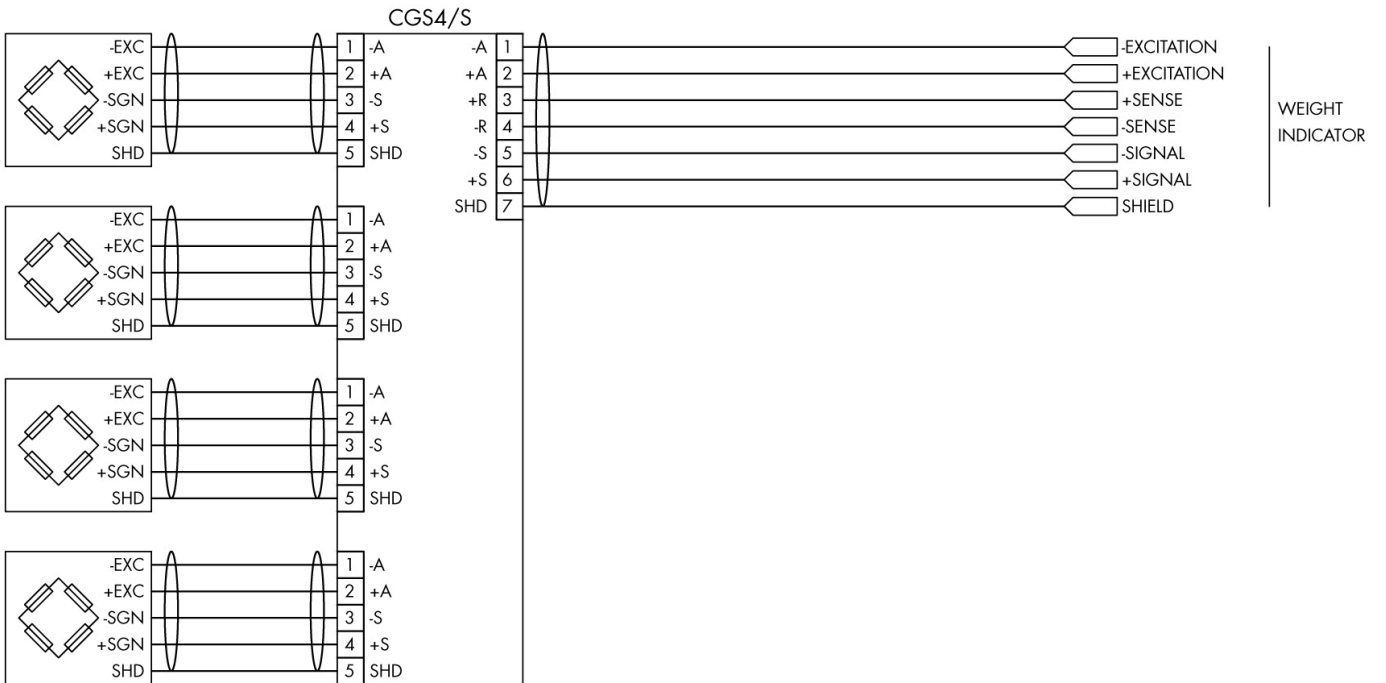

सभी डेटा सूचना के बिना परिवर्तन के अधीन हैं।  
 सभी मापन में मिलीमीटर (मिमी) कर रहे हैं।

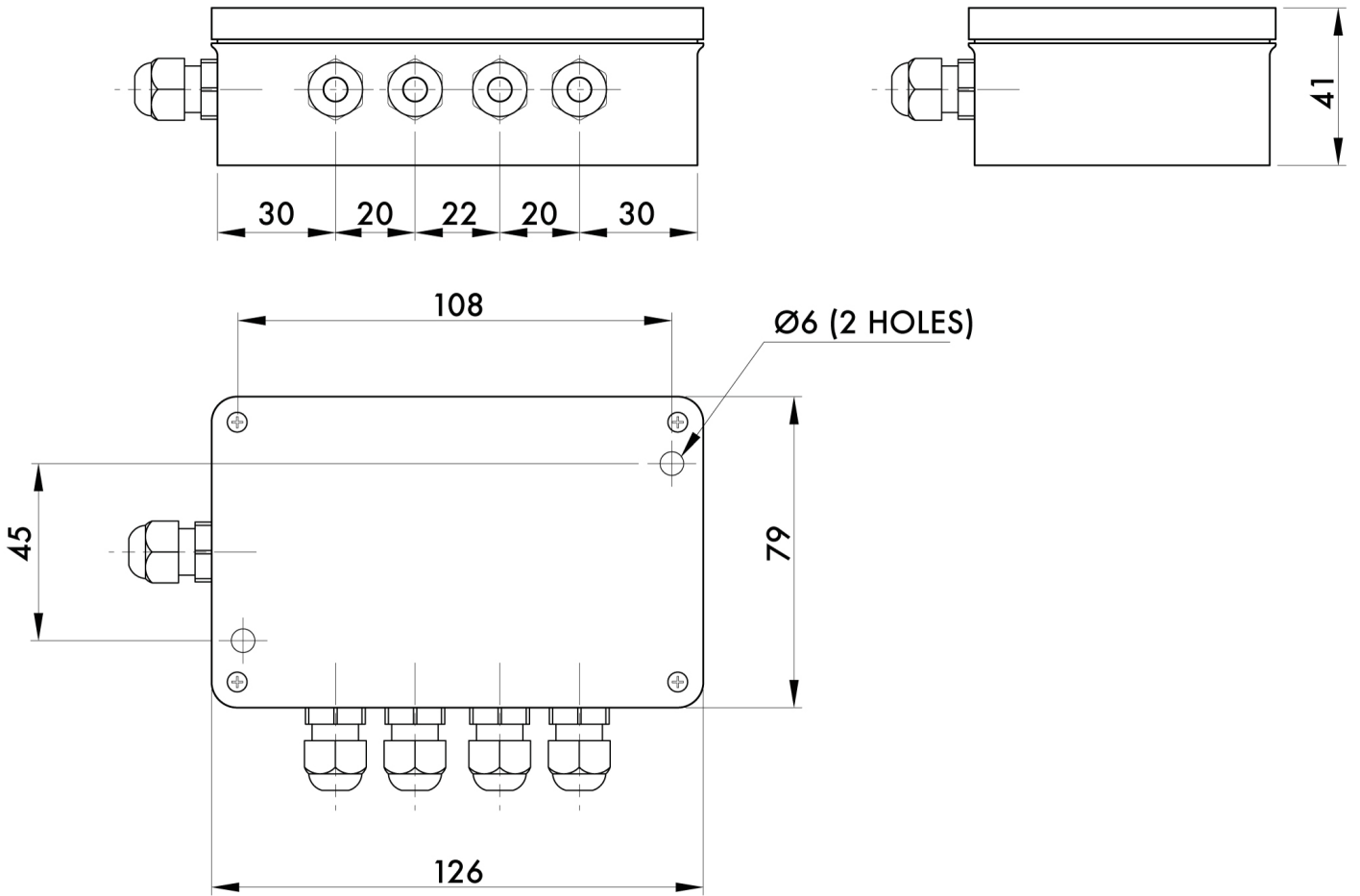

सभी डेटा सूचना के बिना परिवर्तन के अधीन हैं।  
 सभी मापन में मिलीमीटर (मिमी) कर रहे हैं।