

तकनीकी नरिदेश

PWS16620250222

डायनोमीटर MCWHU गोदामों के लिए और कठोर वातावरण के लिए मोबाइल उच्च क्षमता के साथ वजन के लिए एक समाधान औद्योगिक वजन, आदर्श है। अपने आराम के लिए ठीक मुख्य रूप से उद्योग siderurgica, यांत्रिक और खाद्य उद्योग है, जहां यह आवश्यक है वजन के मामले में महत्वपूर्ण नलिंबति sedges वजन में पर्योग कथिा जाता है। उत्पाद MCWHU वजन सूचक प्रदर्शन के साथ सुसज्जति और व्यवस्था रमिोट उपकरणों के साथ वास्तविक समय में संवाद करने के लिए वाई-फाई कनेक्शन के साथ सुसज्जति है। डायनोमीटर MCWHU अवरक्त करिणों और के खलिाफ संरक्षण के लिए 5 चाबियों (शून्य, तारे, मोड, प्रटि और / बंद), plexiglass में सुरक्षात्मक स्क्रीन, रमिोट कंट्रोल रेडियो आवृत्ति और अनुरोध पर आगे के विकल्प (हुक और घंटी, हीट शील्ड के साथ जलरोधक कुंजीपटल के पास उच्च तापमान, रेडियो आवृत्तिके माध्यम से जुड़े सामान, आदि)।

प्रदर्शन:	red LED 40 mm
सुरक्षा का स्तर:	IP67
परिचालन तापमान:	-10 ÷ 80 °C
बजिली की आपूर्ति:	230 Vac 50 Hz
वजन:	86 kg
शुद्धता:	±0.1 % full scale



सभी डेटा सूचना के बलिा परिवर्तन के अधीन हैं।
सभी मापन में मलिीमीटर (मिमी) कर रहे हैं।

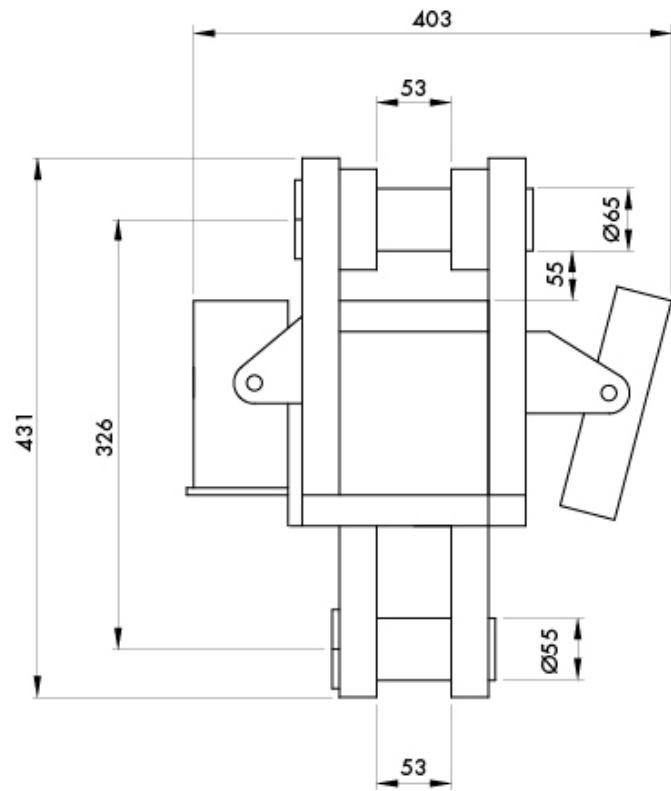
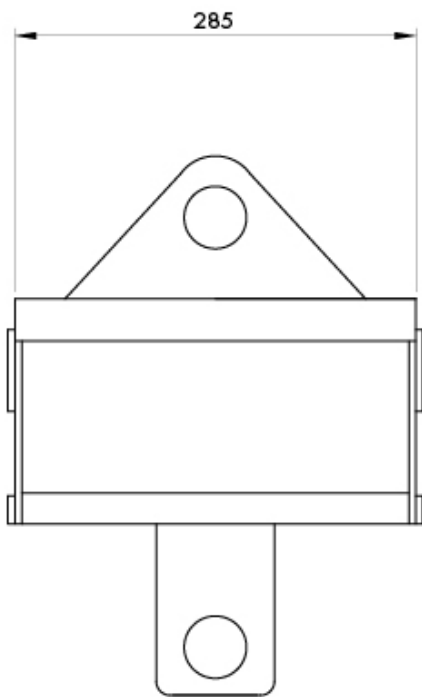

सभी डेटा सूचना के बिना परिवर्तन के अधीन हैं।
 सभी मापन में मिलीमीटर (मिमी) कर रहे हैं।

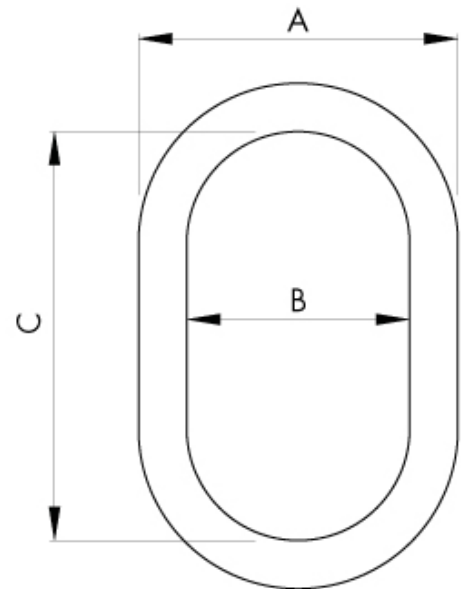
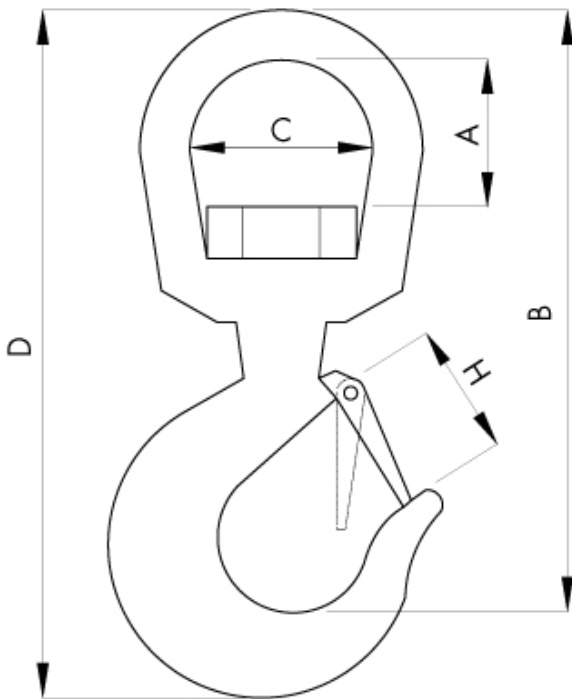

सभी डेटा सूचना के बगिरे परिवर्तन के अधीन हैं।
सभी मापन में मिलीमीटर (मिमी) कर रहे हैं।