

तकनीकी नरिदेश

PWS9720241014

CS09 उत्पाद बहुत भारी नलिबति भार, वजन सूचक प्रदर्शन के साथ सुसज्जति और वाई-फाई तकनीक से लैस वजन रमोट उपकरणों के साथ वास्तविक समय में संवाद करने के लिए एक डायनोमीटर आदर्श है। CS09 वजन सूचक स्टेनलेस स्टील, अंशांकन डिजिटल सूचक या दूरस्थ टर्मिनल और प्रिंटर के साथ कया जाता है और एक पीसी के साथ लकि करने के लिए बनाया गया है, है। डायनोमीटर CS09 5 चाबियाँ, समायोज्य चमक और जस्ती क्रिकेट मानक अनुमोदति के साथ प्रदर्शन के साथ जलरोधक कुंजीपटल के पास।

प्रदर्शन:	40 mm, DOT red LED
सुरक्षा का स्तर:	IP67
परिचालन तापमान:	-10 ÷ +40 °C
फ्लिटर:	digital and programmable
कैलिब्रेशन:	Programmable by keyboard or computer
पूर्ण स्केल शुद्धता:	3 t ÷ 9 t: ±0.05 % full scale; 12 t ÷ 50 t: ±0.1 % full scale
अभयोक्ता:	Rechargeable battery. Charger 230 Vac 50 Hz



सभी डेटा सूचना के बनिा परिवर्तन के अधीन हैं।
सभी मापन में मलिमीटर (मिमी) कर रहे हैं।

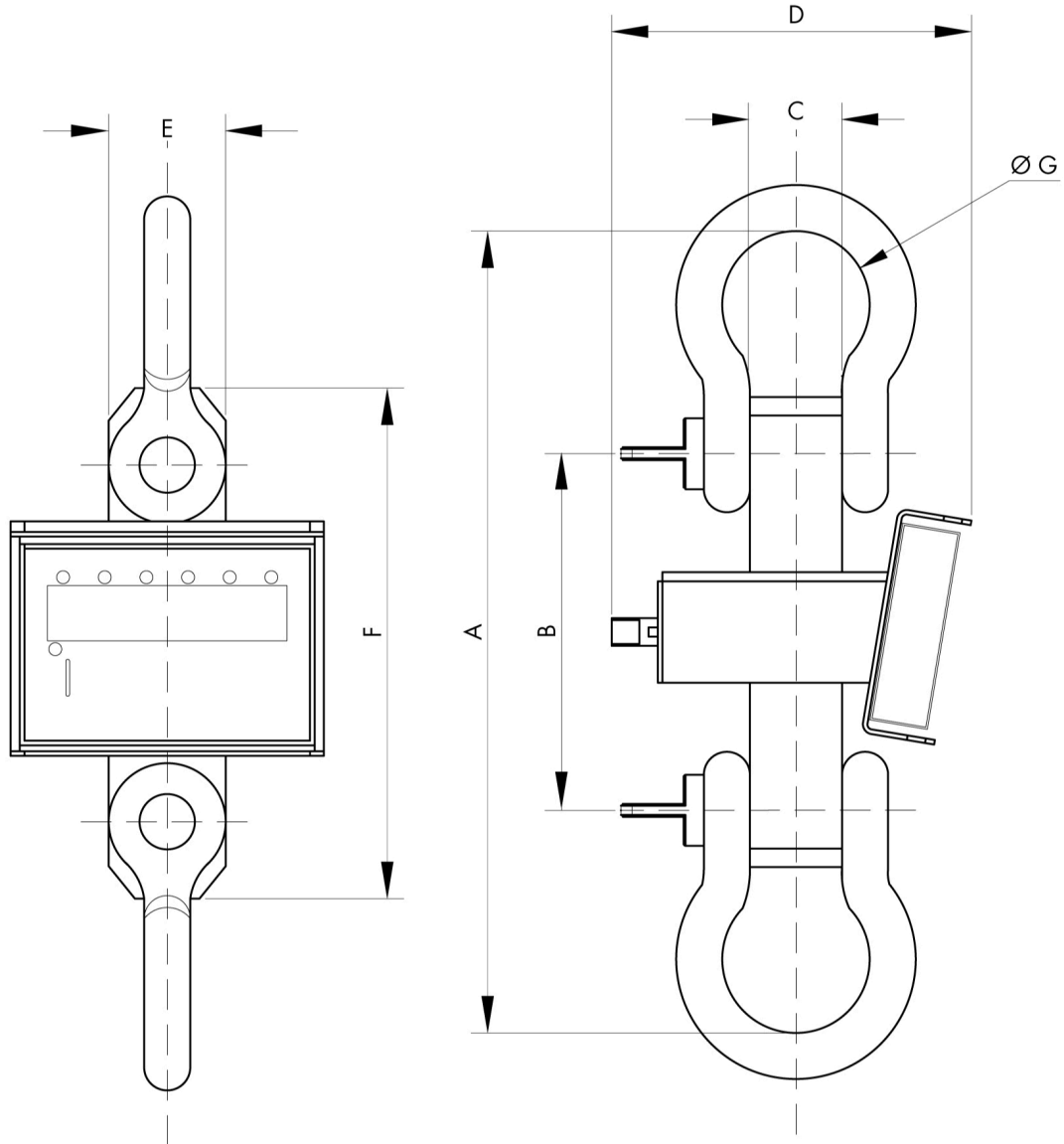

सभी डेटा सूचना के बिना परिवर्तन के अधीन हैं।
 सभी मापन में मिलीमीटर (मिमी) कर रहे हैं।

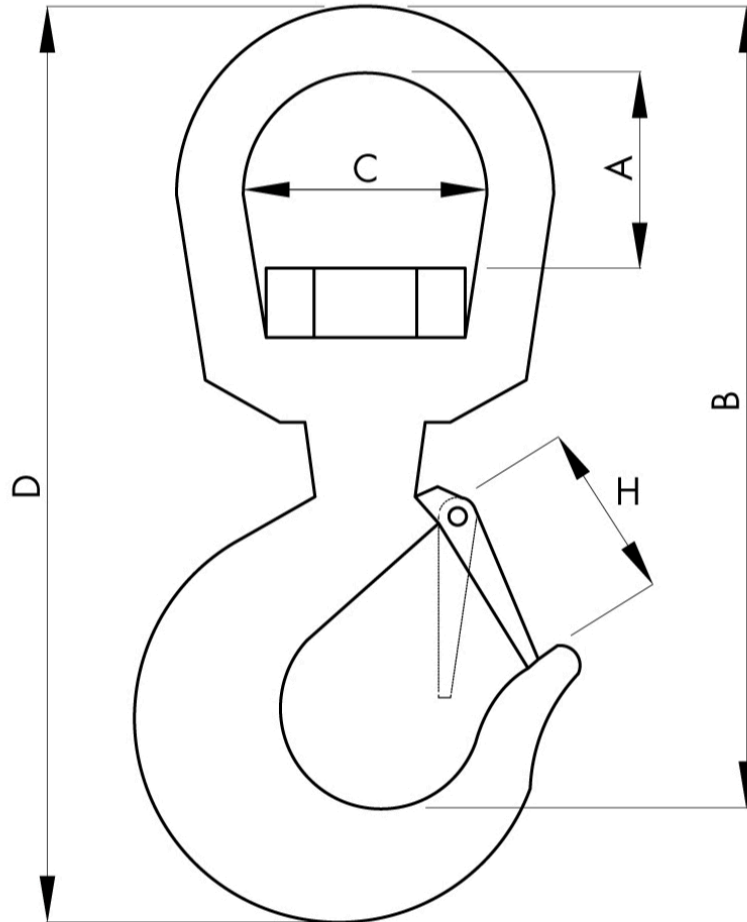

सभी डेटा सूचना के बिना परिवर्तन के अधीन हैं।
सभी मापन में मिलीमीटर (मिमी) कर रहे हैं।

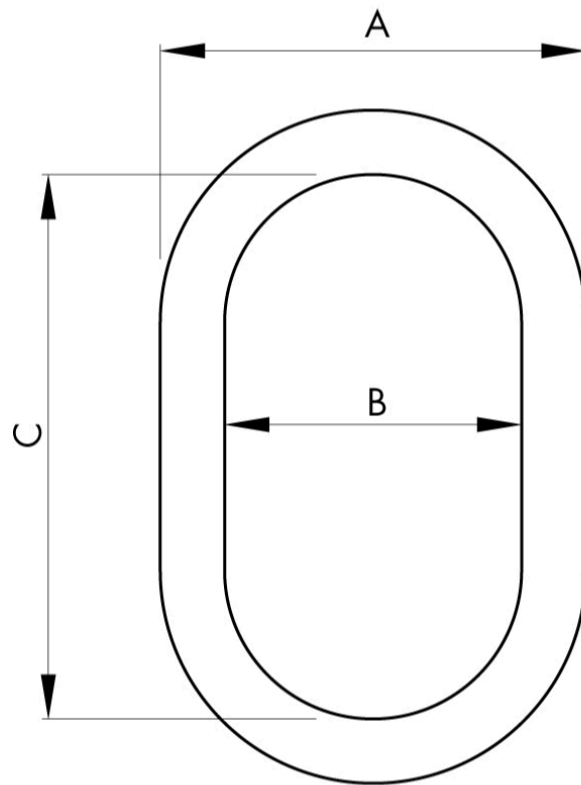

सभी डेटा सूचना के बिना परिवर्तन के अधीन हैं।
सभी मापन में मिलीमीटर (मिमी) कर रहे हैं।