

तकनीकी नरिदेश

PWS16920250222

डायनोमीटर CS05 एक औद्योगिक वजन उच्च क्षमता मोबाइल वजन के लिए बनाया गया समाधान है। डायनोमीटर CS05 गोदामों और सख्त से सख्त औद्योगिक वातावरण के लिए आदर्श है। ठीक अपनी विशेषताओं के लिए मुख्य रूप से इस्पात उद्योग, मैकेनिकल इंजीनियरिंग और खाद्य उद्योग है, जहां यह आवश्यक है वजन के मामले में महत्वपूर्ण नलिंबति भार वजन करने के लिए प्रयोग किया जाता है। डायनोमीटर CS05 एक चतुरि इस्पात संरचना के होते हैं और एक अवरकृत रमोट कंट्रोल के साथ सुसज्जति है, जस्ती क्रकैट मानक, प्रोग्राम डिजिटल फिल्टर, जलरोधक 5-कुंजी कीपैड और समायोज्य प्रकाश की तीव्रता को मंजूरी दे दी।

प्रदर्शन:	Backlit 25mm LCD
परिचालन तापमान:	-10 ÷ 40 °C
फिल्टर:	Programmable
बजिली की आपूर्ति:	4 AA size battery , even rechargeable, 40 houRS battery life
कैलिब्रेशन:	Programmable by keyboard or PC
पूर्ण स्केल शुद्धता:	±0.03 % RL



सभी डेटा सूचना के बलिा परिवर्तन के अधीन हैं।
सभी मापन में मलिमीटर (मिमी) कर रहे हैं।

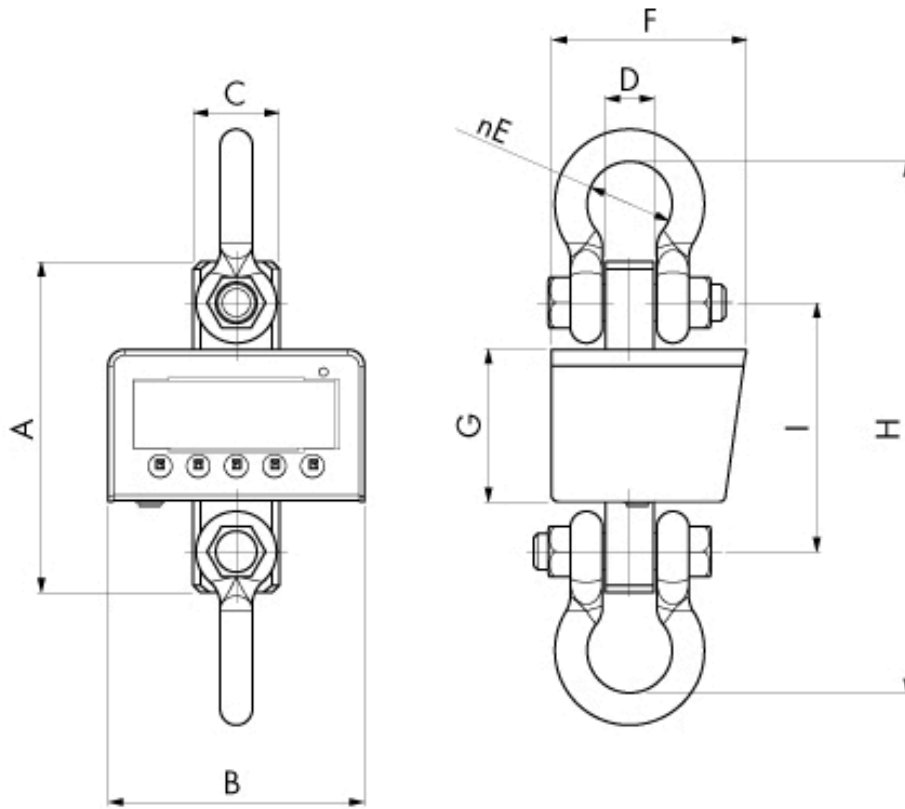

सभी डेटा सूचना के बिना परिवर्तन के अधीन हैं।
 सभी मापन में मिलीमीटर (मिमी) कर रहे हैं।

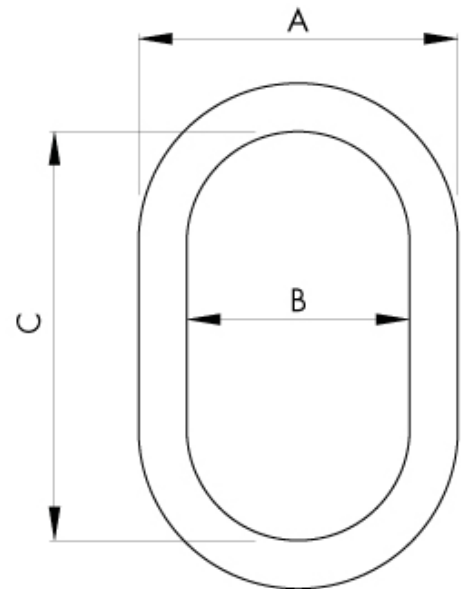
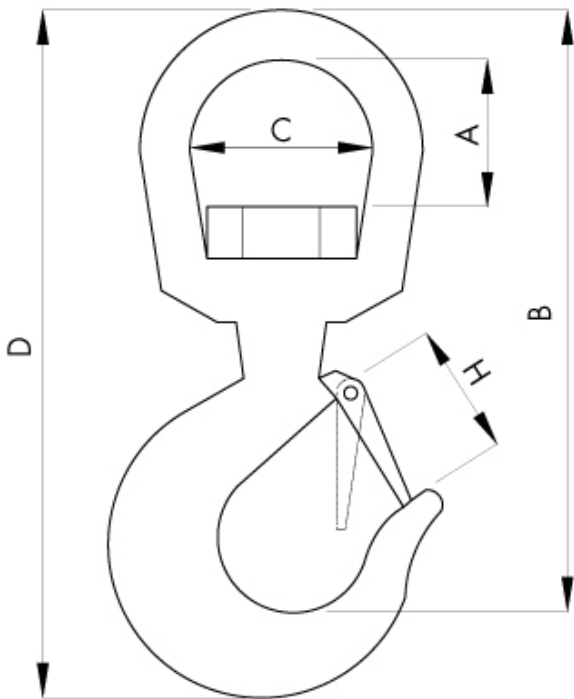

सभी डेटा सूचना के बिना परिवर्तन के अधीन हैं।
सभी मापन में मिलीमीटर (मिमी) कर रहे हैं।