

## Information générale

PWS6920250223

L'indicateur de poids PKD 2000 est polyvalent et convient à tous les types de pesage dans le secteur industriel, car il peut être personnalisé en fonction de l'utilisation. L'indicateur de poids PKD 2000 peut connecter jusqu'à 8 capteurs et gérer jusqu'à 4 balances indépendantes. Le calibrage et la linéarisation jusqu'à 8 points peuvent être programmés directement à partir du clavier numérique ou d'un ordinateur. PKD 2000 dispose de 4 logiciels qui facilitent et complètent l'utilisation de l'indicateur de poids: AF01 (convient aux applications avancées de pondération et de formulation), AF02 (convient aux applications de pesage, de comptage de pièces, de gestion de données et d'impression) AF04 ( adapté aux applications de contrôle statique avancées), AF05 (pour la gestion avancée du poids, de l'étiquetage et des prix).



Toutes les données indiquées peuvent être modifiées sans préavis.  
Toutes les mesures indiquées sont exprimées en millimètres (mm).

## Caractéristiques techniques

PWS6920250223

<b>Plage de mesure:</b>	0.6 ÷ 3.2 mV/V
<b>Sensibilité d'entrée:</b>	0.03 µV/count
<b>Convertisseur A/N:</b>	24 bit
<b>Tension d'entrée du transducteur:</b>	5 Vdc ±5% 120 mA (max 8 capteurs 350 Ohm)
<b>Valeur de division (sélectionnable):</b>	> 800.000 points
<b>Température de fonctionnement:</b>	-10 ÷ +50 °C
<b>Sorties logiques:</b>	4 sorties opto isolées 48Vac / 0.15 A
<b>Solde de points nul:</b>	±50 % PN
<b>Entrées logiques:</b>	2 entrées opto isolées, 12 ÷ 24 Vdc, 20 mA
<b>Port série:</b>	2 RS232, 1 RS485
<b>Source de courant:</b>	100 ÷ 240 Vac 56 ÷ 60 Hz / 12 Vdc, internal power 6 Vdc by rechargeable battery
<b>Vitesse de conversion:</b>	200 conversion par seconde avec sélection automatique
<b>Consommation d'énergie:</b>	16 VA

Toutes les données indiquées peuvent être modifiées sans préavis.  
Toutes les mesures indiquées sont exprimées en millimètres (mm).

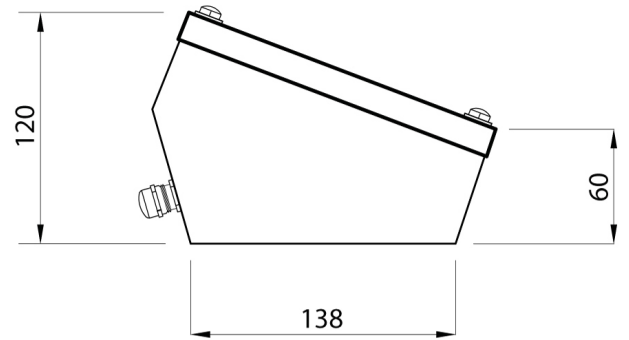
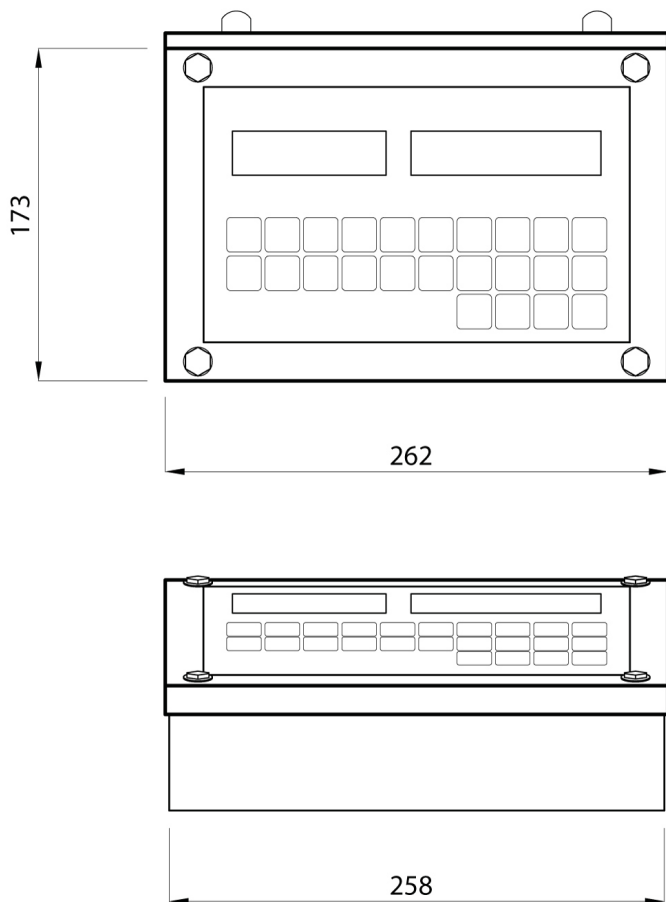

Toutes les données indiquées peuvent être modifiées sans préavis.  
Toutes les mesures indiquées sont exprimées en millimètres (mm).