

Information générale

PWS17620241010

L'accessoire de montage LOAD FOOT est fabriqué en acier et en caoutchouc et fonctionne comme un pied de capteur de force.

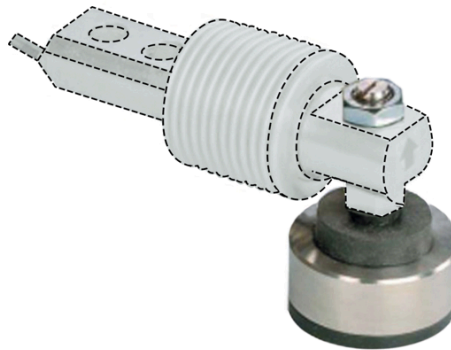

Produits connexes suggérés

Un système de pesage très performant doit être précis, parfaitement calibré et entretenu. Pour améliorer les performances du capteur de pesage et optimiser son fonctionnement, les produits suivants peuvent être nécessaires :

Kit de montage [MKX](#)®

Kit de montage [MH MOUNTING KIT](#)

Toutes les données indiquées peuvent être modifiées sans préavis.
Toutes les mesures indiquées sont exprimées en millimètres (mm).

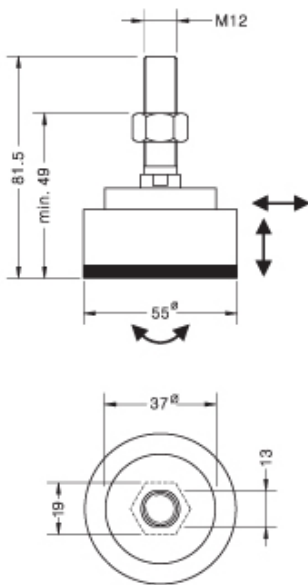

Dimensions in mm.

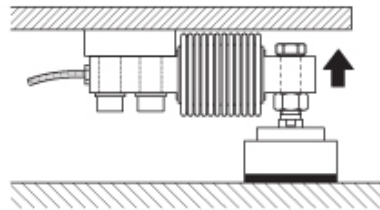

Toutes les données indiquées peuvent être modifiées sans préavis.
Toutes les mesures indiquées sont exprimées en millimètres (mm).