

Información general

PWS27320250304

MH MOUNTING KIT es un accesorio de montaje fácil de ensamblar e ideal para el pesaje de transportadores de rodillos, plataformas, tolvas y tanques. El kit de montaje MH MOUNTING KIT se puede ajustar en altura para obtener la planitud perfecta del sistema de una manera simple e inmediata, gracias también al uso de nuestro Tester 1008. El accesorio KIT DE MONTAJE MH está hecho de acero de zinc pasivado y tiene una función antivuelco incluida. El MH MOUNTING KIT también está disponible en versión de acero inoxidable AISI 304 o AISI 316 a pedido. MH MOUNTING KIT es compatible con nuestras celdas de carga: (con capacidad 125÷250 kg y 300÷2000 kg), 65083 (con capacidad 300÷2000 kg y 3000÷5000 kg), SB (con capacidad 75÷250 kg) y SBR (con capacidad 300÷2000 kg et 3000÷5000 kg). Contáctanos para más información.

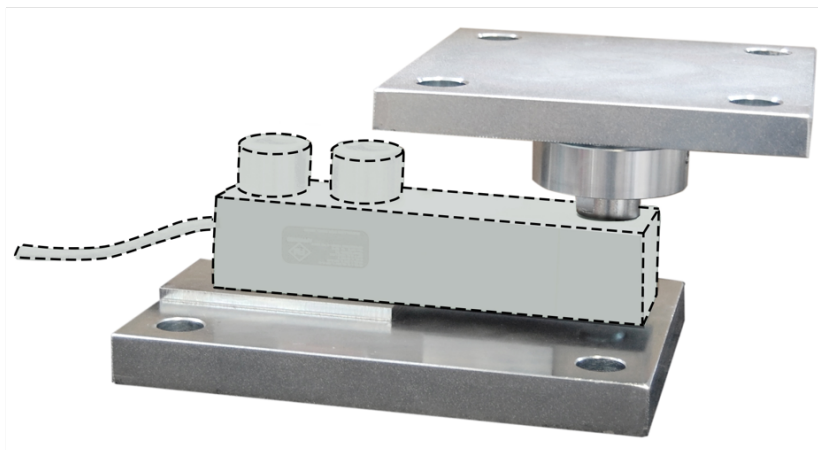

Productos relacionados sugeridos

Un sistema de pesaje de alto rendimiento debe ser preciso, perfectamente calibrado y mantenido. Para mejorar el rendimiento de la celda y optimizar su funcionamiento, es posible que necesites los siguientes productos:

Transmisor de Peso [DAT 1400](#)

Accesorio de montaje [MKX®](#)

Tester 1008 [TESTER 1008](#)

Célula de Carga de Cortadura [65023](#)

Caja de Conexión [CGS4-C](#)

Célula de Carga de Cortadura [SBR](#)

Todos los datos indicados pueden variar sin preaviso.
Todas las medidas se expresan en milímetros (mm).

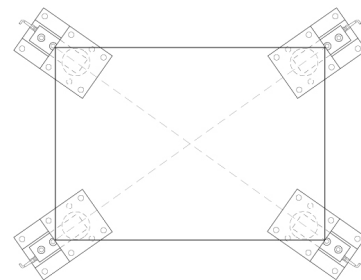
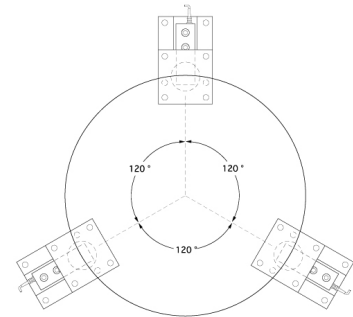
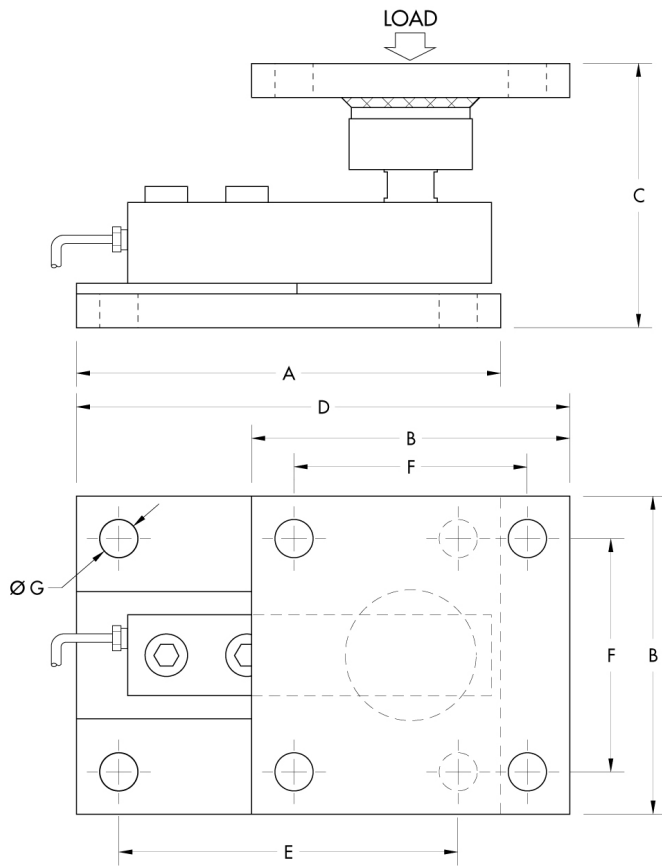

KIT	CAPACITY	A	B	C	D	E	F	G
MH1	75÷250	150	100	91÷94	181,6	120	70	13
MH2	300÷2000	150	100	98÷101	181,6	120	70	13
MH3	3000÷5000	200	150	120÷123	248,4	160	110	18
MH4	3000÷5000	200	150	130÷133	248,4	160	110	18

Todos los datos indicados pueden variar sin preaviso.
 Todas las medidas se expresan en milímetros (mm).