

Allgemeine Informationen

PWS27320250222

MH MOUNTING KIT ist ein Montagezubehör, einfach zu montieren und ideal zum Wiegen von Rollenbahn, Plattformen, Trichtern und Tanks. Das MH MOUNTING KIT Wägemodul ist höhenverstellbar, um auf einfache und unmittelbare Weise die perfekte Ebenheit des Systems zu erhalten, auch dank unseres Testers 1008. Das MH MOUNTING KIT Montagezubehör besteht aus passiviertem Zinkstahl und es verfügt über eine Kippschutzfunktion. Dennoch gibt es auch die Edelstahl AISI 304 version und die Edelstahl AISI 316 version auf Anfrage. MH MOUNTING KIT ist kompatibel mit unseren Wägezellen: (mit Kapazität 125÷250 kg und 300÷2000 kg), 65083 (mit Kapazität 300÷2000 kg und 3000÷5000 kg), SB (mit Kapazität 75÷250 kg) und SBR (mit Kapazität 300÷2000 kg und 3000÷5000 kg). Kontaktieren Sie uns, um weitere Informationen zu bekommen.

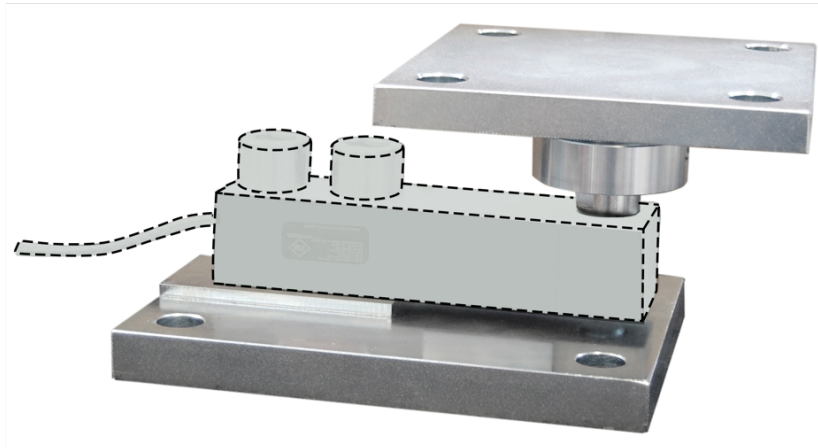

Vorgeschlagene verwandte Produkte

Ein sortfälliges leistungsfähiges Wägesystem muss perfekt kalibriert und gewartet werden. Um die Leistungen der Wägezelle zu verbessern und ihren Betrieb zu optimieren, könnten Sie die folgenden Produkte benötigen:

Messverstärker [DAT 1400](#)

Montagezubehör [MKX ®](#)

Tester 1008 [TESTER 1008](#)

Scherstab Wägezelle [65023](#)

Anschlussbox [CGS4-C](#)

Scherstab Wägezelle [SBR](#)

Alle angegebenen Daten können ohne vorherige Ankündigung geändert werden.
Alle angegebenen Maße sind in Millimeter (mm) ausgedrückt.

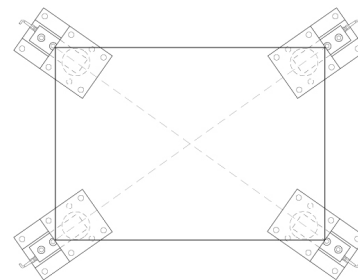
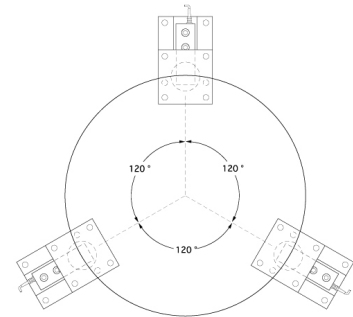
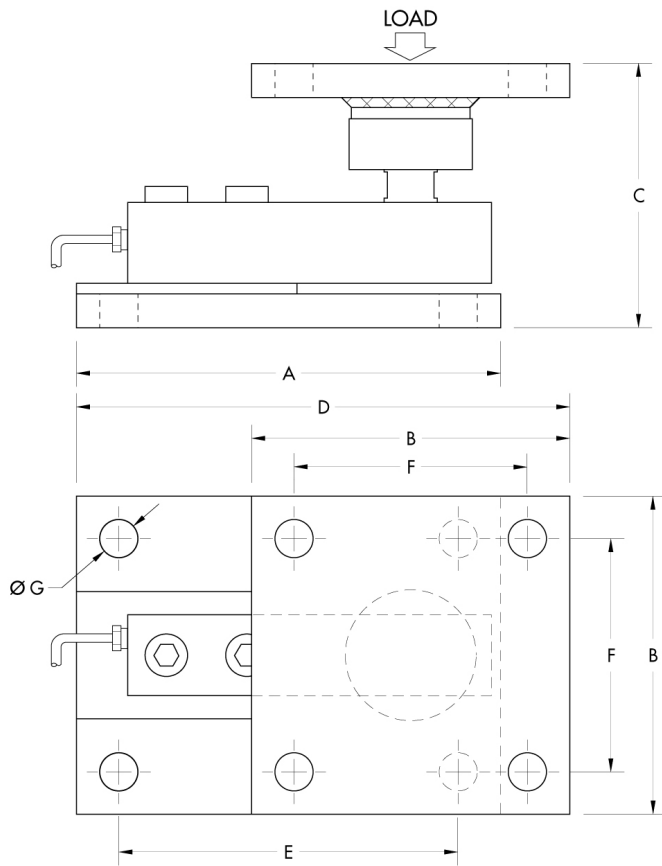

KIT	CAPACITY	A	B	C	D	E	F	G
MH1	75÷250	150	100	91÷94	181,6	120	70	13
MH2	300÷2000	150	100	98÷101	181,6	120	70	13
MH3	3000÷5000	200	150	120÷123	248,4	160	110	18
MH4	3000÷5000	200	150	130÷133	248,4	160	110	18

Alle angegebenen Daten können ohne vorherige Ankündigung geändert werden.
 Alle angegebenen Maße sind in Millimeter (mm) ausgedrückt.