

Technische Daten

PWS16920250223

Das Dynamometer CS05 ist eine industrielle Wiegelösung für das mobile Wiegen mit hoher Kapazität. Das Dynamometer CS05 ist ideal für Lagerhäuser und die feindlichsten Industrieumgebungen. Aufgrund seiner Eigenschaften wird es hauptsächlich in der Stahl-, Maschinen- und Lebensmittelindustrie eingesetzt, wo sehr schwere Hängelasten gewogen werden müssen. Das Dynamometer CS05 besteht aus einer lackierten Stahlkonstruktion und ist mit einer Infrarot-Fernbedienung, standardmäßig zugelassenen verzinkten Schäkeln, einem programmierbaren Digitalfilter, einer wasserdichten 5-Tasten-Tastatur und einer einstellbaren Lichtintensität ausgestattet.

Display:	Backlit 25mm LCD
Betriebstemperatur:	-10 ÷ 40°C
Filter:	Programmierbar
Netzteil:	4 AA size battery , even rechargeable, 40 houRS battery life
Kalibrierung:	Programmierbar über Tastatur oder Computer
Richtigkeit voller Maßstab:	±0.03 % Nennlasten



Alle angegebenen Daten können ohne vorherige Ankündigung geändert werden.
Alle angegebenen Maße sind in Millimeter (mm) ausgedrückt.

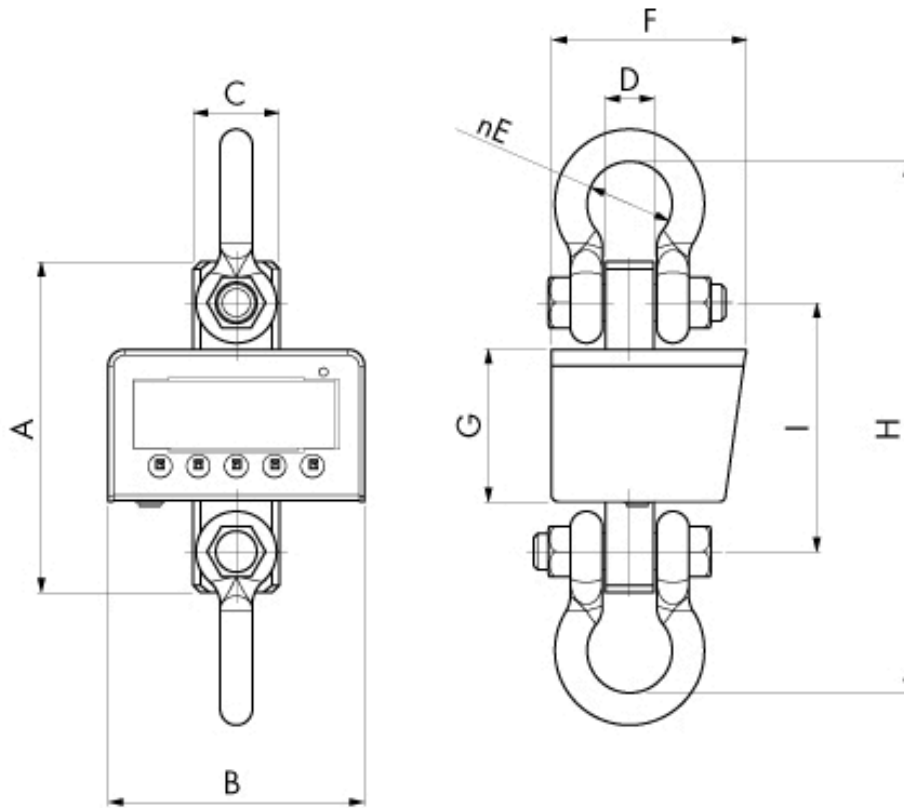

MODEL	WEIGHT	A	B	C	D	E	F	G	H	I
CS05T1	6	193	175	49	24	44	133	104	330	153
CS05T6	10	226	175	59	37	58	133	104	363	170
CS05T11	15	246	175	80	46	74	133	104	430	180

Alle angegebenen Daten können ohne vorherige Ankündigung geändert werden.
 Alle angegebenen Maße sind in Millimeter (mm) ausgedrückt.

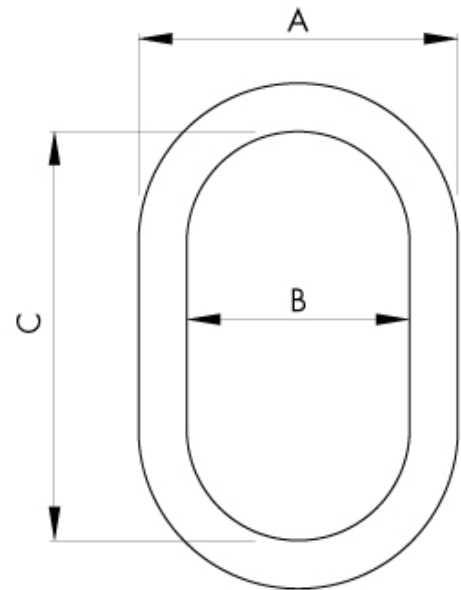
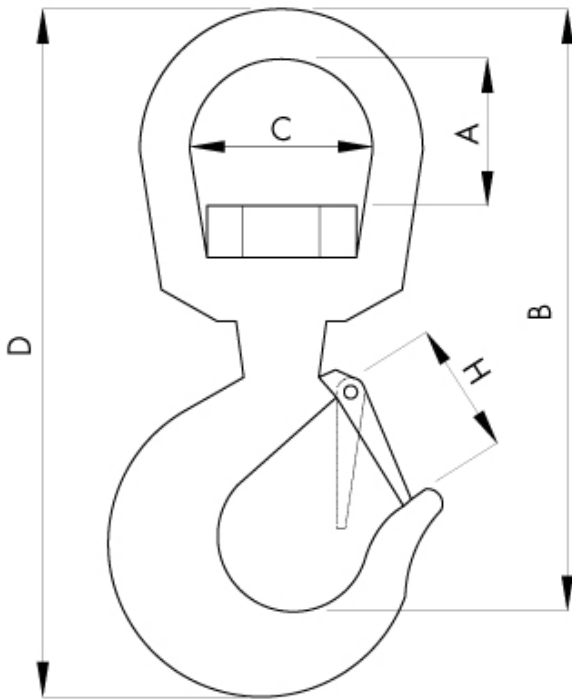
ACCESSORI OPZIONALI

MODEL	RANGE	A	B	C	D	H
GG1T5	1.5 t	53	164	47	207	30
GG7	7 t	84	315	90	410	48
GG15	15 t	95	354	96	455	63

MODEL	RANGE	A	B	C
CA2	2 t	86	60	110
CA8	8 t	152	100	180
CA15	15 t	174	110	200

Alle angegebenen Daten können ohne vorherige Ankündigung geändert werden.
 Alle angegebenen Maße sind in Millimeter (mm) ausgedrückt.